

**Апробация контрольных измерительных материалов
для проведения в 2015 году единого государственного экзамена
по МАТЕМАТИКЕ**

Базовый уровень

Вариант №166701

Инструкция по выполнению работы

Работа включает в себя 20 заданий.

На выполнение работы отводится 3 часа (180 минут).

Ответы к заданиям записываются в виде числа или последовательности цифр. Запишите ответы к заданиям в поле ответа в тексте работы, а затем перенесите в бланк ответов № 1 справа от номера соответствующего задания. Если ответом является последовательность цифр, то запишите эту последовательность в бланк ответов № 1 без пробелов, запятых и других дополнительных символов.

Пример записи ответов.

В работе	На бланке																				
Ответ: <u>-0,6</u> .	<table border="1" style="border-collapse: collapse; width: 100%;"><tr><td style="width: 20px; text-align: center;">5</td><td style="width: 20px; text-align: center;">-</td><td style="width: 20px; text-align: center;">0</td><td style="width: 20px; text-align: center;">,</td><td style="width: 20px; text-align: center;">6</td><td style="width: 20px;"></td><td style="width: 20px;"></td><td style="width: 20px;"></td><td style="width: 20px;"></td><td style="width: 20px;"></td><td style="width: 20px;"></td><td style="width: 20px;"></td><td style="width: 20px;"></td><td style="width: 20px;"></td><td style="width: 20px;"></td><td style="width: 20px;"></td><td style="width: 20px;"></td><td style="width: 20px;"></td><td style="width: 20px;"></td><td style="width: 20px;"></td></tr></table>	5	-	0	,	6															
5	-	0	,	6																	
Ответ:	<table border="1" style="border-collapse: collapse; width: 100%;"><tr><td style="width: 20px; text-align: center;">А</td><td style="width: 20px; text-align: center;">Б</td><td style="width: 20px; text-align: center;">В</td><td style="width: 20px; text-align: center;">Г</td></tr><tr><td style="width: 20px; text-align: center;">4</td><td style="width: 20px; text-align: center;">3</td><td style="width: 20px; text-align: center;">1</td><td style="width: 20px; text-align: center;">2</td></tr></table>	А	Б	В	Г	4	3	1	2												
А	Б	В	Г																		
4	3	1	2																		
	<table border="1" style="border-collapse: collapse; width: 100%;"><tr><td style="width: 20px; text-align: center;">9</td><td style="width: 20px; text-align: center;">4</td><td style="width: 20px; text-align: center;">3</td><td style="width: 20px; text-align: center;">1</td><td style="width: 20px; text-align: center;">2</td><td style="width: 20px;"></td><td style="width: 20px;"></td><td style="width: 20px;"></td><td style="width: 20px;"></td><td style="width: 20px;"></td><td style="width: 20px;"></td><td style="width: 20px;"></td><td style="width: 20px;"></td><td style="width: 20px;"></td><td style="width: 20px;"></td><td style="width: 20px;"></td><td style="width: 20px;"></td><td style="width: 20px;"></td><td style="width: 20px;"></td><td style="width: 20px;"></td></tr></table>	9	4	3	1	2															
9	4	3	1	2																	

Все бланки ЕГЭ заполняются яркими чёрными чернилами. Допускается использование гелевой, капиллярной или перьевой ручек.

При выполнении заданий можно пользоваться черновиком. Записи в черновике не учитываются при оценивании работы.

Баллы, полученные Вами за выполненные задания, суммируются. Постарайтесь выполнить как можно больше заданий и набрать наибольшее количество баллов.

Обязательно проверьте в конце работы, что все ответы к заданиям части 1 перенесены в бланк ответов!

Желаем успеха!

Ответом к каждому заданию является конечная десятичная дробь, целое число или последовательность цифр. Запишите ответы к заданиям в поле ответа в тексте работы, а затем перенесите в бланк ответов № 1 справа от номера соответствующего задания. Если ответом является последовательность цифр, то запишите эту последовательность в бланк ответов № 1 без пробелов, запятых и других дополнительных символов. Каждую цифру, знак «минус» и запятую пишите в отдельной клеточке в соответствии с приведёнными в бланке образцами. Единицы измерений писать не нужно.

1 Найдите значение выражения $\left(\frac{13}{30} - \frac{11}{20}\right) \cdot 1\frac{4}{5}$.

Ответ: _____.

2 Найдите значение выражения $6 \cdot 10^{-1} + 3 \cdot 10^2 + 5 \cdot 10^1$.

Ответ: _____.

3 Налог на доходы составляет 13% от заработной платы. Заработная плата Ивана Кузьмича равна 12 500 рублей. Какую сумму он получит после уплаты налога на доходы? Ответ дайте в рублях.

Ответ: _____.

4 Мощность постоянного тока (в ваттах) вычисляется по формуле $P = I^2 R$, где I — сила тока (в амперах), R — сопротивление (в омах). Пользуясь этой формулой, найдите сопротивление R (в омах), если мощность составляет 147 Вт, а сила тока равна 3,5 А.

Ответ: _____.

5 Найдите $\sin x$, если $\cos x = -\frac{2\sqrt{6}}{5}$ и $90^\circ < x < 180^\circ$.

Ответ: _____.

6 В университетскую библиотеку привезли новые учебники по обществознанию для двух курсов, по 130 штук для каждого курса. Все книги одинаковы по размеру. В книжном шкафу 8 полок, на каждой полке помещается 30 учебников. Сколько шкафов можно полностью заполнить новыми учебниками?

Ответ: _____.

7 Найдите корень уравнения $1 + 8(3x + 7) = 9$.

Ответ: _____.

8 Детская горка укреплена вертикальным столбом, расположенным посередине спуска. Найдите высоту l этого столба, если высота h горки равна 2 метрам. Ответ дайте в метрах.

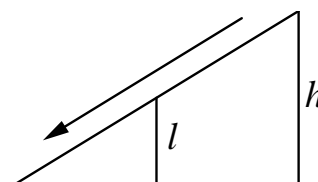

Ответ: _____.

9 Установите соответствие между величинами и их возможными значениями: к каждому элементу первого столбца подберите соответствующий элемент из второго столбца.

ВЕЛИЧИНЫ

- А) объём воды в Азовском море
- Б) объём ящика с инструментами
- В) объём грузового отсека транспортного самолёта
- Г) объём бутылки растительного масла

ВОЗМОЖНЫЕ ЗНАЧЕНИЯ

- 1) 150 м^3
- 2) 1 л
- 3) 76 л
- 4) 256 км^3

В таблице под каждой буквой, соответствующей величине, укажите номер её возможного значения.

Ответ:

А	Б	В	Г

10 Игральную кость с 6 гранями бросают дважды. Найдите вероятность того, что оба раза выпало число, большее 3.

Ответ: _____.

- 11** На рисунке жирными точками показана среднесуточная температура воздуха в Бресте каждый день с 6 по 18 июля 1981 года. По горизонтали указываются числа месяца, по вертикали — температура в градусах Цельсия. Для наглядности жирные точки соединены линиями. Определите по рисунку, какой была наименьшая среднесуточная температура в период с 6 по 16 июля. Ответ дайте в градусах Цельсия.

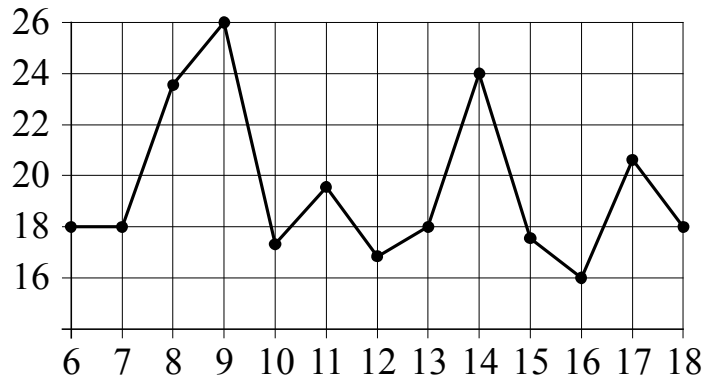

Ответ: _____.

- 12** Для того чтобы связать свитер, хозяйке нужно 600 граммов шерстяной пряжи синего цвета. Можно купить синюю пряжу по цене 60 рублей за 100 граммов, а можно купить неокрашенную пряжу по цене 50 рублей за 100 граммов и окрасить её. Один пакетик краски стоит 40 рублей и рассчитан на окраску 300 граммов пряжи. Какой вариант покупки дешевле? В ответе напишите, сколько рублей будет стоить эта покупка.

Ответ: _____.

- 13** Пирамида Снофру имеет форму правильной четырёхугольной пирамиды, сторона основания которой равна 220 м, а высота — 104 м. Сторона основания точной музейной копии этой пирамиды равна 44 см. Найдите высоту музейной копии. Ответ дайте в сантиметрах.

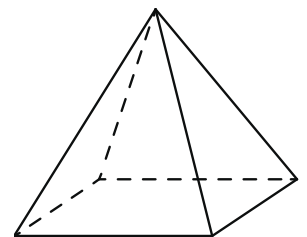

Ответ: _____.

14

На графике изображена зависимость скорости движения легкового автомобиля на пути между двумя городами от времени. На вертикальной оси отмечена скорость автомобиля в км/ч, на горизонтальной — время в часах, прошедшее с начала движения легкового автомобиля.

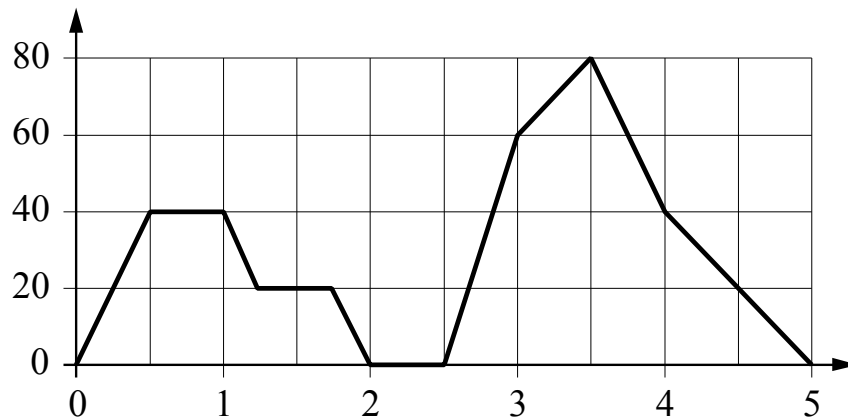

Пользуясь графиком, поставьте в соответствие каждому интервалу времени характеристику движения автомобиля на этом интервале.

ИНТЕРВАЛЫ ВРЕМЕНИ

- А) первый час пути
 Б) второй час пути
 В) третий час пути
 Г) четвертый час пути

ХАРАКТЕРИСТИКИ ДВИЖЕНИЯ

- 1) скорость автомобиля достигла максимума за всё время движения автомобиля
 2) автомобиль разгонялся, но его скорость не превышала 40 км/ч
 3) автомобиль сделал остановку
 4) автомобиль не разгонялся

В таблице под каждой буквой укажите соответствующий номер.

Ответ:

А	Б	В	Г

15

В параллелограмме $ABCD$ $AB = 8$, $AC = BD = 17$. Найдите площадь параллелограмма.

Ответ: _____.

16

В основании прямой призмы лежит прямоугольный треугольник, один из катетов которого равен 3, а гипотенуза равна $\sqrt{58}$. Найдите объём призмы, если её высота равна 2.

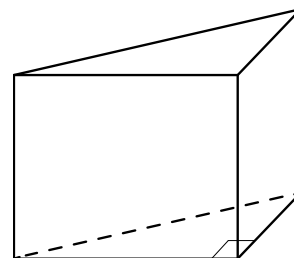

Ответ: _____.

17

Каждому из четырёх неравенств в левом столбце соответствует одно из решений из правого столбца. Установите соответствие между неравенствами и их решениями.

НЕРАВЕНСТВА

РЕШЕНИЯ

А) $\log_4 x > 0$

1) $x < 1$ и $x > 5$

Б) $4^{-x+7} > 16$

2) $x > 1$

В) $\frac{x-1}{x-5} < 0$

3) $x < 5$

4) $1 < x < 5$

Г) $\frac{1}{(x-5)(x-1)} > 0$

Впишите в приведённую в ответе таблицу под каждой буквой соответствующую цифру.

Ответ:

А	Б	В	Г

18

Виктор старше Дениса, но младше Егора. Андрей не старше Виктора. Выберите утверждения, которые следуют из приведённых данных.

- 1) Егор самый старший из указанных четырёх человек.
- 2) Андрей и Виктор не могут быть одного возраста.
- 3) Андрей и Денис одного возраста.
- 4) Денис младше Егора.

В ответе запишите номера выбранных утверждений без пробелов, запятых и других дополнительных символов.

Ответ: _____.

- 19** Приведите пример четырёхзначного числа, кратного 12, произведение цифр которого равно 10. В ответе укажите ровно одно такое число.

Ответ: _____.

- 20** В обменном пункте можно совершить одну из двух операций:
1) за 3 золотых монеты получить 4 серебряных и одну медную;
2) за 6 серебряных монет получить 4 золотых и одну медную.
У Николы были только серебряные монеты. После посещения обменного пункта серебряных монет у него стало меньше, золотых не появилось, зато появилось 35 медных. На сколько уменьшилось количество серебряных монет у Николы?

Ответ: _____.

Не забудьте перенести ответы к заданиям в бланк ответов №1.

Анкета участника апробации

Здравствуйтесь!

Благодарим Вас за участие в апробации новой формы экзамена – ЕГЭ по математике базового уровня. Просим ответить на вопросы анкеты. Ваши ответы очень важны для нас!

Чтобы ответить на вопрос, обведите в кружок букву выбранного варианта ответа.

Например, **б)**

Во всех вопросах (кроме вопросов № 7 и № 9) нужно выбрать *только один* вариант ответа.

1. Какая у Вас отметка по алгебре, геометрии или математике за прошлый год? (Если отметки разные, укажите ту, которая выше).

- а) «5»
- б) «4»
- в) «3»
- г) Другое

2. Что Вы собираетесь делать после окончания школы?

- а) Продолжить обучение в вузе, при поступлении в который учитывается результат ЕГЭ по математике
- б) Продолжить обучение в вузе, при поступлении в который не учитывается результат ЕГЭ по математике
- в) Продолжить обучение в техникуме или колледже
- г) Устроиться на работу
- д) Другое

3. Сколько времени в среднем в неделю Вы тратите на домашние задания по математике (алгебре и геометрии вместе)?

- а) Меньше 1 часа
- б) От 1 до 3 часов
- в) Больше 3 часов

4. Сколько у Вас уроков математики (алгебры и геометрии вместе) в неделю в школе?

- а) Менее 4
- б) 4
- в) 5
- г) 6
- д) Более 6

5. Посещаете ли Вы дополнительные занятия по математике помимо уроков в школе?

- а) Посещаю
- б) Не посещаю
- в) Не посещаю, но собираюсь

6. Нравится ли Вам заниматься математикой?

- а) Да
- б) Да, время от времени
- в) Не очень
- г) Нет
- д) Не знаю

7. Выполненная работа показалась Вам (можно выбрать несколько ответов)

- а) легкой
- б) сложной
- в) интересной
- г) скучной
- д) необычной
- е) привычной

8. Разбираетесь ли Вы в компьютерах?

- а) Да, хорошо
- б) Да, средне
- в) Нет, не разбираюсь

9. Пользуетесь ли Вы компьютером? (можно выбрать несколько ответов)

- а) Да, для игр и развлечений
- б) Да, для общения с друзьями
- в) Да, для поиска информации
- г) Да, для работы с фото, видео и т.п.
- д) Да, занимаюсь программированием
- е) Нет, почти не пользуюсь

**Апробация контрольных измерительных материалов
для проведения в 2015 году единого государственного экзамена
по МАТЕМАТИКЕ**

Базовый уровень

Вариант №166702

Инструкция по выполнению работы

Работа включает в себя 20 заданий.

На выполнение работы отводится 3 часа (180 минут).

Ответы к заданиям записываются в виде числа или последовательности цифр. Запишите ответы к заданиям в поле ответа в тексте работы, а затем перенесите в бланк ответов № 1 справа от номера соответствующего задания. Если ответом является последовательность цифр, то запишите эту последовательность в бланк ответов № 1 без пробелов, запятых и других дополнительных символов.

Пример записи ответов.

	В работе	На бланке																				
Ответ: <u>-0,6</u> .	5 - 0 , 6	<table border="1" style="display: inline-table; border-collapse: collapse;"><tr><td style="width: 20px; height: 20px;"></td><td style="width: 20px; height: 20px;"></td><td style="width: 20px; height: 20px;"></td><td style="width: 20px; height: 20px;"></td><td style="width: 20px; height: 20px;"></td><td style="width: 20px; height: 20px;"></td><td style="width: 20px; height: 20px;"></td><td style="width: 20px; height: 20px;"></td><td style="width: 20px; height: 20px;"></td><td style="width: 20px; height: 20px;"></td><td style="width: 20px; height: 20px;"></td><td style="width: 20px; height: 20px;"></td><td style="width: 20px; height: 20px;"></td><td style="width: 20px; height: 20px;"></td><td style="width: 20px; height: 20px;"></td><td style="width: 20px; height: 20px;"></td><td style="width: 20px; height: 20px;"></td><td style="width: 20px; height: 20px;"></td><td style="width: 20px; height: 20px;"></td><td style="width: 20px; height: 20px;"></td></tr></table>																				
Ответ:	<table border="1" style="display: inline-table; border-collapse: collapse;"><tr><td style="width: 20px; height: 20px;">А</td><td style="width: 20px; height: 20px;">Б</td><td style="width: 20px; height: 20px;">В</td><td style="width: 20px; height: 20px;">Г</td></tr><tr><td style="text-align: center;">4</td><td style="text-align: center;">3</td><td style="text-align: center;">1</td><td style="text-align: center;">2</td></tr></table>	А	Б	В	Г	4	3	1	2	9 4 3 1 2												
А	Б	В	Г																			
4	3	1	2																			

Все бланки ЕГЭ заполняются яркими чёрными чернилами. Допускается использование гелевой, капиллярной или перьевой ручек.

При выполнении заданий можно пользоваться черновиком. Записи в черновике не учитываются при оценивании работы.

Баллы, полученные Вами за выполненные задания, суммируются. Постарайтесь выполнить как можно больше заданий и набрать наибольшее количество баллов.

Обязательно проверьте в конце работы, что все ответы к заданиям части 1 перенесены в бланк ответов!

Желаем успеха!

Ответом к каждому заданию является конечная десятичная дробь, целое число или последовательность цифр. Запишите ответы к заданиям в поле ответа в тексте работы, а затем перенесите в бланк ответов № 1 справа от номера соответствующего задания. Если ответом является последовательность цифр, то запишите эту последовательность в бланк ответов № 1 без пробелов, запятых и других дополнительных символов. Каждую цифру, знак «минус» и запятую пишите в отдельной клеточке в соответствии с приведёнными в бланке образцами. Единицы измерений писать не нужно.

1 Найдите значение выражения $\left(6\frac{1}{2} - 0,9\right) : \frac{1}{10}$.

Ответ: _____.

2 Найдите сумму чисел $7,9 \cdot 10^{-2}$ и $4,5 \cdot 10^{-1}$.

Ответ: _____.

3 Налог на доходы составляет 13% от заработной платы. Заработная плата Ивана Кузьмича равна 14 500 рублей. Какую сумму он получит после уплаты налога на доходы? Ответ дайте в рублях.

Ответ: _____.

4 Среднее геометрическое трёх чисел a , b и c вычисляется по формуле $g = \sqrt[3]{abc}$. Вычислите среднее геометрическое чисел 4, 16, 27.

Ответ: _____.

5 Найдите значение выражения $2^{\log_2 6 - 3}$.

Ответ: _____.

6 В летнем лагере 150 детей и 21 воспитатель. В одном автобусе можно перевозить не более 20 пассажиров. Какое наименьшее количество таких автобусов понадобится, чтобы за один раз перевезти всех из лагеря в город?

Ответ: _____.

7 Найдите корень уравнения $-1 + 5x = 10x + 8$.

Ответ: _____.

8 План местности разбит на клетки. Каждая клетка обозначает квадрат $10\text{ м} \times 10\text{ м}$. Найдите площадь участка, изображённого на плане. Ответ дайте в м^2 .

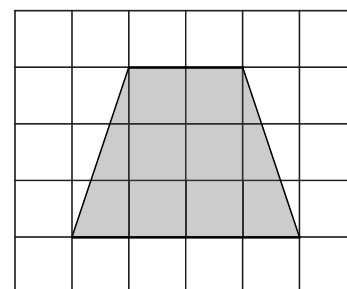

Ответ: _____.

9 Установите соответствие между величинами и их возможными значениями: к каждому элементу первого столбца подберите соответствующий элемент из второго столбца.

ВЕЛИЧИНЫ

- А) толщина волоса
- Б) рост новорожденного ребёнка
- В) длина футбольного поля
- Г) длина экватора

ВОЗМОЖНЫЕ ЗНАЧЕНИЯ

- 1) 40 000 км
- 2) 5 м
- 3) 0,1 мм
- 4) 90 м

В таблице под каждой буквой, соответствующей величине, укажите номер её возможного значения.

Ответ:

А	Б	В	Г

10 Игральную кость с 6 гранями бросают дважды. Найдите вероятность того, что наибольшее из двух выпавших чисел равно 5.

Ответ: _____.

- 11** На рисунке жирными точками показана среднесуточная температура воздуха в Пскове каждый день с 15 по 30 марта 1959 года. По горизонтали указываются числа месяца, по вертикали — температура в градусах Цельсия. Для наглядности жирные точки соединены линиями. Определите по рисунку, какой была наибольшая среднесуточная температура за указанный период. Ответ дайте в градусах Цельсия.

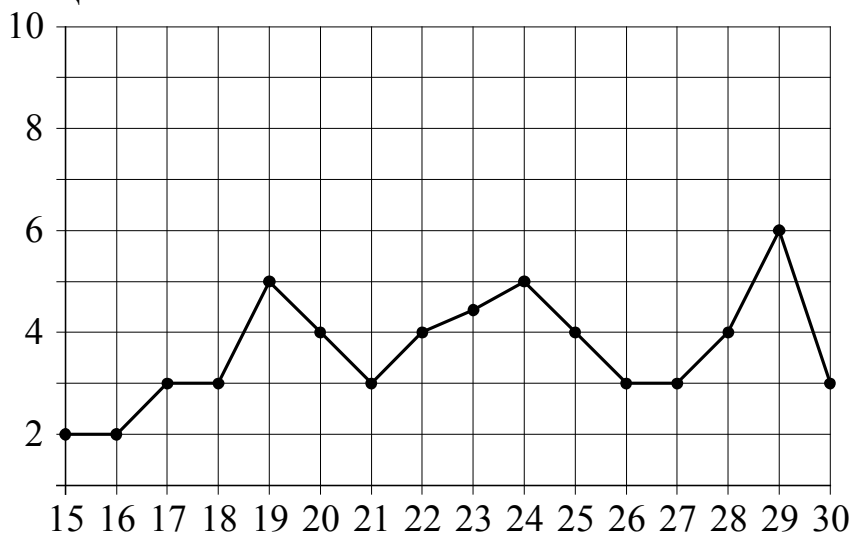

Ответ: _____.

- 12** Турист подбирает экскурсии. Сведения об экскурсиях представлены в таблице.

Номер экскурсии	Посещаемые объекты	Стоимость (руб.)
1	загородный дворец, крепость	250
2	загородный дворец	300
3	парк	150
4	загородный дворец, музей живописи	250
5	музей живописи	250
6	крепость, парк	450

Пользуясь таблицей, выберите набор экскурсий так, чтобы турист посетил четыре объекта: крепость, загородный дворец, парк и музей живописи, а суммарная стоимость экскурсий не превышала бы 650 рублей. В ответе укажите ровно один набор номеров экскурсий без пробелов, запятых и других дополнительных символов.

Ответ: _____.

13

Деталь имеет форму изображённого на рисунке многогранника (все двугранные углы прямые). Цифры на рисунке обозначают длины рёбер в сантиметрах. Найдите объём этой детали. Ответ дайте в кубических сантиметрах.

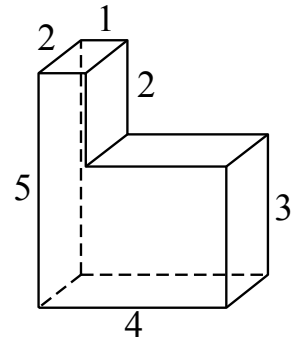

Ответ: _____.

14

На рисунке изображён график функции $y = f(x)$. Числа a , b , c , d и e задают на оси x четыре интервала. Пользуясь графиком, поставьте в соответствие каждому интервалу характеристику функции или её производной.

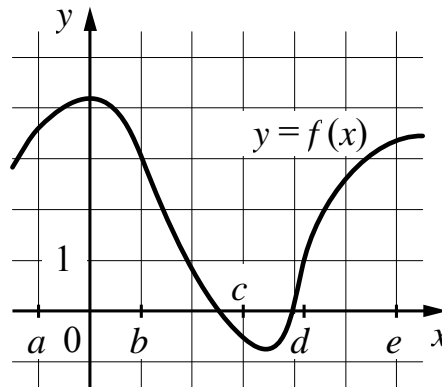

ИНТЕРВАЛЫ

ХАРАКТЕРИСТИКИ ФУНКЦИИ ИЛИ ПРОИЗВОДНОЙ

А) $(a; b)$

1) производная отрицательна на всём интервале

Б) $(b; c)$

2) производная отрицательна в начале интервала и положительна в конце интервала

В) $(c; d)$

3) функция отрицательна в начале интервала и положительна в конце интервала

Г) $(d; e)$

4) производная положительна на всём интервале

В таблице под каждой буквой укажите соответствующий номер.

Ответ:

А	Б	В	Г

- 15** В треугольнике ABC $BC = \sqrt{7}$, $AC = 3\sqrt{7}$, внешний угол при вершине C равен 120° . Найдите AB .

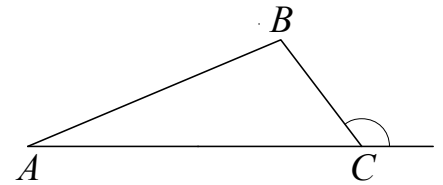

Ответ: _____.

- 16** Объём конуса равен 27. Через точку, делящую высоту конуса в отношении 1:2, считая от вершины, проведена плоскость, параллельная основанию. Найдите объём конуса, отсекаемого от данного конуса проведённой плоскостью.

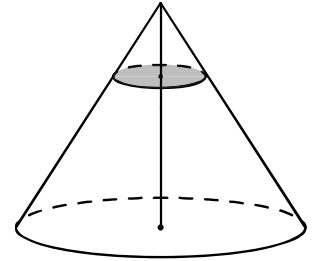

Ответ: _____.

- 17** На координатной прямой отмечены точки K , L , M и N .

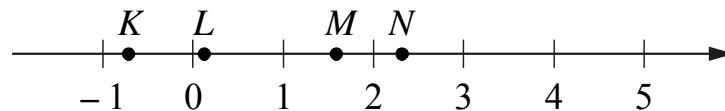

Про число m известно, что оно равно $\log_4 6$.

Установите соответствие между указанными точками и числами из правого столбца, которые им соответствуют.

ТОЧКИ	ЧИСЛА
А) K	1) $m - 2$
Б) L	2) m^2
В) M	3) $\sqrt{m} - 1$
Г) N	4) $\frac{3}{m}$

Впишите в приведённую в ответе таблицу под каждой буквой соответствующую цифру.

Ответ:

А	Б	В	Г

18

Среди сотрудников фирмы А некоторые летом 2013 года отдыхали в Греции, а некоторые — в Испании. Все те сотрудники, которые отдыхали в Испании, не отдыхали в Греции. Выберите утверждения, которые следуют из приведённых данных.

- 1) Сотрудник фирмы А, который летом 2013 года не отдыхал в Греции, обязательно отдыхал в Испании.
- 2) Каждый сотрудник фирмы А отдыхал за лето 2013 года хоть где-то.
- 3) Среди тех сотрудников, которые не отдыхали в Испании летом 2013 года, есть хотя бы один сотрудник, который отдыхал в Греции.
- 4) Нет ни одного сотрудника фирмы А, который за лето 2013 года отдыхал и в Греции, и в Испании.

В ответе запишите номера выбранных утверждений без пробелов, запятых и других дополнительных символов.

Ответ: _____.

19

Приведите пример трёхзначного натурального числа, которое при делении на 4 и на 15 даёт равные ненулевые остатки и первая справа цифра которого является средним арифметическим двух других цифр. В ответе укажите ровно одно такое число.

Ответ: _____.

20

Кузнечик прыгает вдоль координатной прямой в любом направлении на единичный отрезок за прыжок. Сколько существует различных точек на координатной прямой, в которых кузнечик может оказаться, сделав ровно 6 прыжков, начиная прыгать из начала координат?

Ответ: _____.

Не забудьте перенести ответы к заданиям в бланк ответов №1.

Анкета участника апробации

Здравствуйте!

Благодарим Вас за участие в апробации новой формы экзамена – ЕГЭ по математике базового уровня. Просим ответить на вопросы анкеты. Ваши ответы очень важны для нас!

Чтобы ответить на вопрос, обведите в кружок букву выбранного варианта ответа.

Например, **б)**

Во всех вопросах (кроме вопросов № 7 и № 9) нужно выбрать *только один* вариант ответа.

1. Какая у Вас отметка по алгебре, геометрии или математике за прошлый год? (Если отметки разные, укажите ту, которая выше).

- а) «5»
- б) «4»
- в) «3»
- г) Другое

2. Что Вы собираетесь делать после окончания школы?

- а) Продолжить обучение в вузе, при поступлении в который учитывается результат ЕГЭ по математике
- б) Продолжить обучение в вузе, при поступлении в который не учитывается результат ЕГЭ по математике
- в) Продолжить обучение в техникуме или колледже
- г) Устроиться на работу
- д) Другое

3. Сколько времени в среднем в неделю Вы тратите на домашние задания по математике (алгебре и геометрии вместе)?

- а) Меньше 1 часа
- б) От 1 до 3 часов
- в) Больше 3 часов

4. Сколько у Вас уроков математики (алгебры и геометрии вместе) в неделю в школе?

- а) Менее 4
- б) 4
- в) 5
- г) 6
- д) Более 6

5. Посещаете ли Вы дополнительные занятия по математике помимо уроков в школе?

- а) Посещаю
- б) Не посещаю
- в) Не посещаю, но собираюсь

6. Нравится ли Вам заниматься математикой?

- а) Да
- б) Да, время от времени
- в) Не очень
- г) Нет
- д) Не знаю

7. Выполненная работа показалась Вам (можно выбрать несколько ответов)

- а) легкой
- б) сложной
- в) интересной
- г) скучной
- д) необычной
- е) привычной

8. Разбираетесь ли Вы в компьютерах?

- а) Да, хорошо
- б) Да, средне
- в) Нет, не разбираюсь

9. Пользуетесь ли Вы компьютером? (можно выбрать несколько ответов)

- а) Да, для игр и развлечений
- б) Да, для общения с друзьями
- в) Да, для поиска информации
- г) Да, для работы с фото, видео и т.п.
- д) Да, занимаюсь программированием
- е) Нет, почти не пользуюсь

**Апробация контрольных измерительных материалов
для проведения в 2015 году единого государственного экзамена
по МАТЕМАТИКЕ**

Базовый уровень

Вариант №166703

Инструкция по выполнению работы

Работа включает в себя 20 заданий.

На выполнение работы отводится 3 часа (180 минут).

Ответы к заданиям записываются в виде числа или последовательности цифр. Запишите ответы к заданиям в поле ответа в тексте работы, а затем перенесите в бланк ответов № 1 справа от номера соответствующего задания. Если ответом является последовательность цифр, то запишите эту последовательность в бланк ответов № 1 без пробелов, запятых и других дополнительных символов.

Пример записи ответов.

	В работе	На бланке																																								
Ответ: <u>-0,6</u> .	<table border="1" style="border-collapse: collapse; width: 100%;"><tr><td style="width: 20px; height: 20px; text-align: center;">5</td><td style="width: 20px; height: 20px; text-align: center;">-</td><td style="width: 20px; height: 20px; text-align: center;">0</td><td style="width: 20px; height: 20px; text-align: center;">,</td><td style="width: 20px; height: 20px; text-align: center;">6</td><td style="width: 20px; height: 20px;"></td><td style="width: 20px; height: 20px;"></td><td style="width: 20px; height: 20px;"></td><td style="width: 20px; height: 20px;"></td><td style="width: 20px; height: 20px;"></td><td style="width: 20px; height: 20px;"></td><td style="width: 20px; height: 20px;"></td><td style="width: 20px; height: 20px;"></td><td style="width: 20px; height: 20px;"></td><td style="width: 20px; height: 20px;"></td><td style="width: 20px; height: 20px;"></td><td style="width: 20px; height: 20px;"></td><td style="width: 20px; height: 20px;"></td><td style="width: 20px; height: 20px;"></td><td style="width: 20px; height: 20px;"></td></tr></table>	5	-	0	,	6																<table border="1" style="border-collapse: collapse; width: 100%;"><tr><td style="width: 20px; height: 20px; text-align: center;">9</td><td style="width: 20px; height: 20px; text-align: center;">4</td><td style="width: 20px; height: 20px; text-align: center;">3</td><td style="width: 20px; height: 20px; text-align: center;">1</td><td style="width: 20px; height: 20px; text-align: center;">2</td><td style="width: 20px; height: 20px;"></td><td style="width: 20px; height: 20px;"></td><td style="width: 20px; height: 20px;"></td><td style="width: 20px; height: 20px;"></td><td style="width: 20px; height: 20px;"></td><td style="width: 20px; height: 20px;"></td><td style="width: 20px; height: 20px;"></td><td style="width: 20px; height: 20px;"></td><td style="width: 20px; height: 20px;"></td><td style="width: 20px; height: 20px;"></td><td style="width: 20px; height: 20px;"></td><td style="width: 20px; height: 20px;"></td><td style="width: 20px; height: 20px;"></td><td style="width: 20px; height: 20px;"></td><td style="width: 20px; height: 20px;"></td></tr></table>	9	4	3	1	2															
5	-	0	,	6																																						
9	4	3	1	2																																						
Ответ:	<table border="1" style="border-collapse: collapse; width: 100%;"><tr><td style="width: 20px; height: 20px; text-align: center;">А</td><td style="width: 20px; height: 20px; text-align: center;">Б</td><td style="width: 20px; height: 20px; text-align: center;">В</td><td style="width: 20px; height: 20px; text-align: center;">Г</td></tr><tr><td style="width: 20px; height: 20px; text-align: center;">4</td><td style="width: 20px; height: 20px; text-align: center;">3</td><td style="width: 20px; height: 20px; text-align: center;">1</td><td style="width: 20px; height: 20px; text-align: center;">2</td></tr></table>	А	Б	В	Г	4	3	1	2	<table border="1" style="border-collapse: collapse; width: 100%;"><tr><td style="width: 20px; height: 20px; text-align: center;">9</td><td style="width: 20px; height: 20px; text-align: center;">4</td><td style="width: 20px; height: 20px; text-align: center;">3</td><td style="width: 20px; height: 20px; text-align: center;">1</td><td style="width: 20px; height: 20px; text-align: center;">2</td><td style="width: 20px; height: 20px;"></td><td style="width: 20px; height: 20px;"></td><td style="width: 20px; height: 20px;"></td><td style="width: 20px; height: 20px;"></td><td style="width: 20px; height: 20px;"></td><td style="width: 20px; height: 20px;"></td><td style="width: 20px; height: 20px;"></td><td style="width: 20px; height: 20px;"></td><td style="width: 20px; height: 20px;"></td><td style="width: 20px; height: 20px;"></td><td style="width: 20px; height: 20px;"></td><td style="width: 20px; height: 20px;"></td><td style="width: 20px; height: 20px;"></td><td style="width: 20px; height: 20px;"></td><td style="width: 20px; height: 20px;"></td></tr></table>	9	4	3	1	2																											
А	Б	В	Г																																							
4	3	1	2																																							
9	4	3	1	2																																						

Все бланки ЕГЭ заполняются яркими чёрными чернилами. Допускается использование гелевой, капиллярной или перьевой ручек.

При выполнении заданий можно пользоваться черновиком. Записи в черновике не учитываются при оценивании работы.

Баллы, полученные Вами за выполненные задания, суммируются. Постарайтесь выполнить как можно больше заданий и набрать наибольшее количество баллов.

Обязательно проверьте в конце работы, что все ответы к заданиям части 1 перенесены в бланк ответов!

Желаем успеха!

Ответом к каждому заданию является конечная десятичная дробь, целое число или последовательность цифр. Запишите ответы к заданиям в поле ответа в тексте работы, а затем перенесите в бланк ответов № 1 справа от номера соответствующего задания. Если ответом является последовательность цифр, то запишите эту последовательность в бланк ответов № 1 без пробелов, запятых и других дополнительных символов. Каждую цифру, знак «минус» и запятую пишите в отдельной клеточке в соответствии с приведёнными в бланке образцами. Единицы измерений писать не нужно.

1

Найдите значение выражения $\frac{4,4}{5,8 - 5,3}$.

Ответ: _____.

2

Найдите значение выражения $\frac{3^{-10} \cdot 3^5}{3^{-7}}$.

Ответ: _____.

3

Налог на доходы составляет 13% от заработной платы. После удержания налога на доходы Мария Константиновна получила 6960 рублей. Сколько рублей составляет заработная плата Марии Константиновны?

Ответ: _____.

4

Площадь четырёхугольника можно вычислить по формуле $S = \frac{d_1 d_2 \sin \alpha}{2}$, где d_1 и d_2 — длины диагоналей четырёхугольника, α — угол между диагоналями. Пользуясь этой формулой, найдите длину диагонали d_1 , если $d_2 = 18$, $\sin \alpha = \frac{1}{3}$, а $S = 27$.

Ответ: _____.

5

Найдите значение выражения $\frac{\sqrt{252}}{4\sqrt{7}}$.

Ответ: _____.

6

В среднем за день во время конференции расходуется 80 пакетиков чая. Конференция длится 4 дня. В пачке чая 25 пакетиков. Какого наименьшего количества пачек чая хватит на все дни конференции?

Ответ: _____.

7

Найдите корень уравнения $2 + 2(-9 + 4x) = 10x - 8$.

Ответ: _____.

8

Дачный участок имеет форму прямоугольника со сторонами 25 метров и 30 метров. Хозяин планирует обнести его забором и разделить таким же забором на две части, одна из которых имеет форму квадрата. Найдите общую длину забора в метрах.

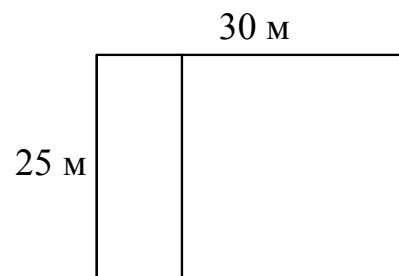

Ответ: _____.

- 9** Установите соответствие между величинами и их возможными значениями: к каждому элементу первого столбца подберите соответствующий элемент из второго столбца.

ВЕЛИЧИНЫ

- А) площадь волейбольной площадки
 Б) площадь тетрадного листа
 В) площадь письменного стола.
 Г) площадь города Москва

ВОЗМОЖНЫЕ ЗНАЧЕНИЯ

- 1) 162 кв. м
 2) 600 кв. см
 3) 2511 кв. км
 4) 1,2 кв. м

В таблице под каждой буквой, соответствующей величине, укажите номер её возможного значения.

Ответ:

А	Б	В	Г

- 10** В чемпионате по гимнастике участвуют 80 спортсменок: 23 из Аргентины, 29 из Бразилии, остальные — из Парагвая. Порядок, в котором выступают гимнастки, определяется жребием. Найдите вероятность того, что спортсменка, выступающая первой, окажется из Парагвая.

Ответ: _____.

- 11** На графике показана зависимость крутящего момента автомобильного двигателя от числа его оборотов в минуту. На оси абсцисс откладывается число оборотов в минуту, на оси ординат — крутящий момент в Н·м. Какого наименьшего числа оборотов в минуту должен поддерживать водитель, чтобы крутящий момент был не меньше 100 Н·м?

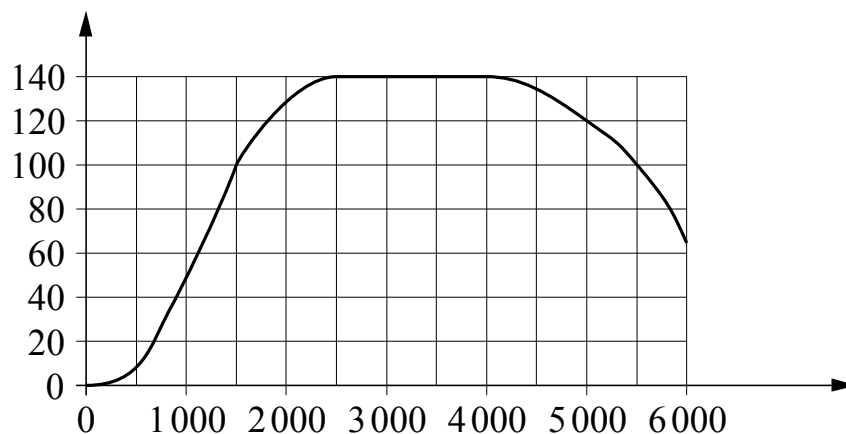

Ответ: _____.

12

Для того чтобы связать свитер, хозяйке нужно 400 граммов шерстяной пряжи синего цвета. Можно купить синюю пряжу по цене 60 рублей за 50 граммов, а можно купить неокрашенную пряжу по цене 50 рублей за 50 граммов и окрасить её. Один пакетик краски стоит 10 рублей и рассчитан на окраску 200 граммов пряжи. Какой вариант покупки дешевле? В ответе напишите, сколько рублей будет стоить эта покупка.

Ответ: _____.

13

Вода в сосуде цилиндрической формы находится на уровне $h = 40$ см. На каком уровне окажется вода, если её перелить в другой цилиндрический сосуд, у которого радиус основания вдвое больше, чем у первого? Ответ дайте в сантиметрах.

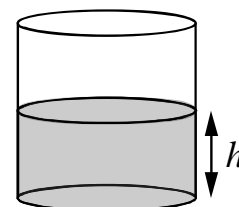

Ответ: _____.

14

На диаграмме изображены дневные среднемесячные температуры воздуха в Москве по данным многолетних наблюдений. По горизонтали указываются месяцы, по вертикали — температура в градусах Цельсия.

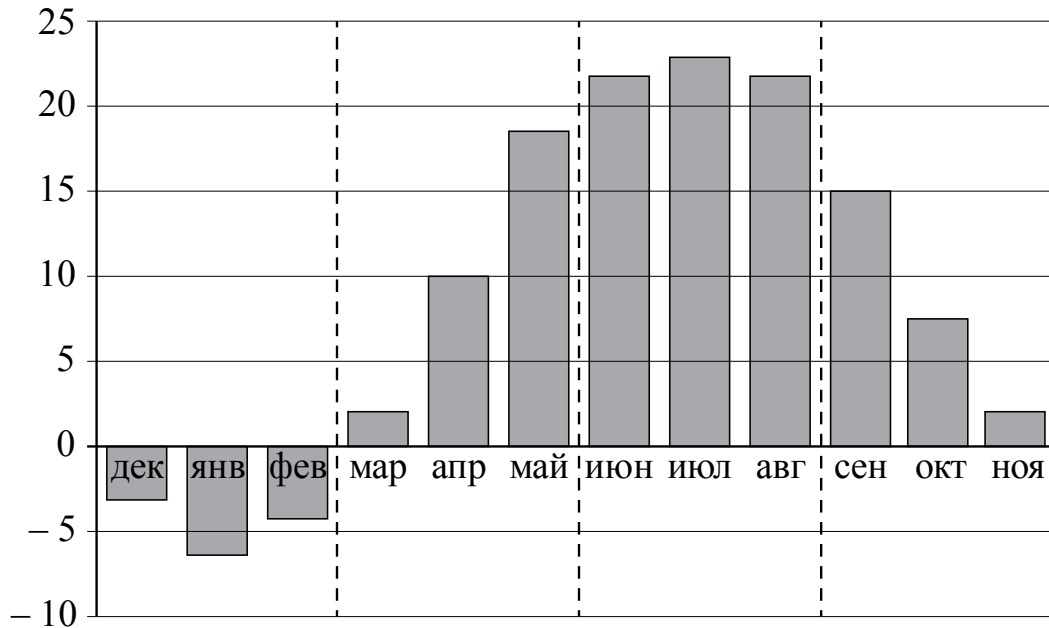

Пользуясь диаграммой, поставьте в соответствие каждому из указанных периодов времени характеристику температуры.

ПЕРИОДЫ ВРЕМЕНИ

- А) зима
- Б) весна
- В) лето
- Г) осень

ХАРАКТЕРИСТИКИ ТЕМПЕРАТУРЫ

- 1) средняя температура за первый месяц периода более чем на 10 градусов выше, чем за последний месяц периода
- 2) средняя температура за первый месяц периода более чем на 10 градусов ниже, чем за последний месяц периода
- 3) средняя температура за каждый месяц отрицательная
- 4) самый жаркий период

В таблице под каждой буквой укажите соответствующий номер.

Ответ:

А	Б	В	Г

15 $ABCDEFGHI$ — правильный девятиугольник. Найдите угол ADC . Ответ дайте в градусах.

Ответ: _____.

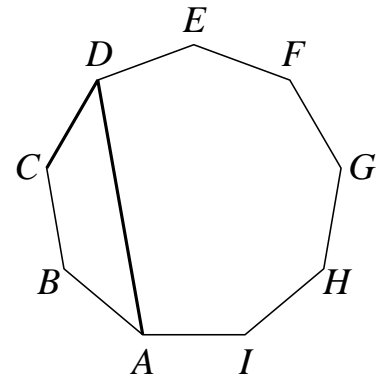

16 Найдите объём правильной четырёхугольной пирамиды, сторона основания которой равна 4, а боковое ребро равно $\sqrt{17}$.

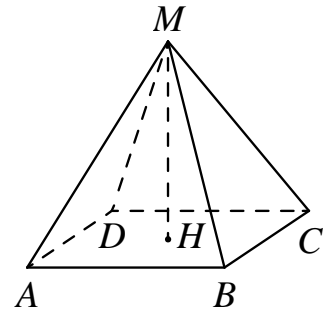

Ответ: _____.

17 На прямой отмечено число m и точки K, L, M и N .

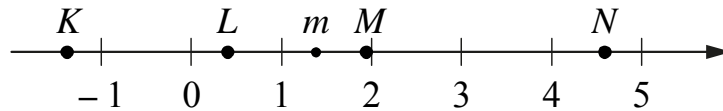

Установите соответствие между указанными точками и числами из правого столбца, которые им соответствуют.

ТОЧКИ	ЧИСЛА
А) K	1) $6 - m$
Б) L	2) m^2
В) M	3) $m - 1$
Г) N	4) $-\frac{2}{m}$

Впишите в приведённую в ответе таблицу под каждой буквой соответствующую цифру.

Ответ:

А	Б	В	Г

18 Школа приобрела стол, доску, магнитофон и принтер. Известно, что принтер дороже магнитофона, а доска дешевле магнитофона и дешевле стола. Выберите утверждения, которые следуют из приведённых данных.

- 1) Магнитофон дешевле стола.
- 2) Принтер дороже доски.
- 3) Доска — самая дешёвая из покупок.
- 4) Принтер и стол точно не стоят одинаково.

В ответе запишите номера выбранных утверждений без пробелов, запятых и других дополнительных символов.

Ответ: _____.

19 Цифры четырёхзначного числа, кратного 5, записали в обратном порядке и получили второе четырёхзначное число. Затем из первого числа вычли второе и получили 1458. Приведите ровно один пример такого числа.

Ответ: _____.

20 В корзине лежат 30 грибов: рыжики и грузди. Известно, что среди любых 12 грибов имеется хотя бы один рыжик, а среди любых 20 грибов хотя бы один груздь. Сколько рыжиков в корзине?

Ответ: _____.

Не забудьте перенести ответы к заданиям в бланк ответов №1.

Анкета участника апробации

Здравствуйте!

Благодарим Вас за участие в апробации новой формы экзамена – ЕГЭ по математике базового уровня. Просим ответить на вопросы анкеты. Ваши ответы очень важны для нас!

Чтобы ответить на вопрос, обведите в кружок букву выбранного варианта ответа.

Например, **б)**

Во всех вопросах (кроме вопросов № 7 и № 9) нужно выбрать *только один* вариант ответа.

1. Какая у Вас отметка по алгебре, геометрии или математике за прошлый год? (Если отметки разные, укажите ту, которая выше).

- а) «5»
- б) «4»
- в) «3»
- г) Другое

2. Что Вы собираетесь делать после окончания школы?

- а) Продолжить обучение в вузе, при поступлении в который учитывается результат ЕГЭ по математике
- б) Продолжить обучение в вузе, при поступлении в который не учитывается результат ЕГЭ по математике
- в) Продолжить обучение в техникуме или колледже
- г) Устроиться на работу
- д) Другое

3. Сколько времени в среднем в неделю Вы тратите на домашние задания по математике (алгебре и геометрии вместе)?

- а) Меньше 1 часа
- б) От 1 до 3 часов
- в) Больше 3 часов

4. Сколько у Вас уроков математики (алгебры и геометрии вместе) в неделю в школе?

- а) Менее 4
- б) 4
- в) 5
- г) 6
- д) Более 6

5. Посещаете ли Вы дополнительные занятия по математике помимо уроков в школе?

- а) Посещаю
- б) Не посещаю
- в) Не посещаю, но собираюсь

6. Нравится ли Вам заниматься математикой?

- а) Да
- б) Да, время от времени
- в) Не очень
- г) Нет
- д) Не знаю

7. Выполненная работа показалась Вам (можно выбрать несколько ответов)

- а) легкой
- б) сложной
- в) интересной
- г) скучной
- д) необычной
- е) привычной

8. Разбираетесь ли Вы в компьютерах?

- а) Да, хорошо
- б) Да, средне
- в) Нет, не разбираюсь

9. Пользуетесь ли Вы компьютером? (можно выбрать несколько ответов)

- а) Да, для игр и развлечений
- б) Да, для общения с друзьями
- в) Да, для поиска информации
- г) Да, для работы с фото, видео и т.п.
- д) Да, занимаюсь программированием
- е) Нет, почти не пользуюсь

**Апробация контрольных измерительных материалов
для проведения в 2015 году единого государственного экзамена
по МАТЕМАТИКЕ**

Базовый уровень

Вариант №166704

Инструкция по выполнению работы

Работа включает в себя 20 заданий.

На выполнение работы отводится 3 часа (180 минут).

Ответы к заданиям записываются в виде числа или последовательности цифр. Запишите ответы к заданиям в поле ответа в тексте работы, а затем перенесите в бланк ответов № 1 справа от номера соответствующего задания. Если ответом является последовательность цифр, то запишите эту последовательность в бланк ответов № 1 без пробелов, запятых и других дополнительных символов.

Пример записи ответов.

В работе	На бланке																			
Ответ: <u>-0,6</u> .	<table border="1" style="border-collapse: collapse; text-align: center;"><tr><td style="width: 20px;">5</td><td style="width: 20px;">-</td><td style="width: 20px;">0</td><td style="width: 20px;">,</td><td style="width: 20px;">6</td><td style="width: 20px;"> </td><td style="width: 20px;"> </td><td style="width: 20px;"> </td><td style="width: 20px;"> </td><td style="width: 20px;"> </td><td style="width: 20px;"> </td><td style="width: 20px;"> </td><td style="width: 20px;"> </td><td style="width: 20px;"> </td><td style="width: 20px;"> </td><td style="width: 20px;"> </td><td style="width: 20px;"> </td><td style="width: 20px;"> </td><td style="width: 20px;"> </td></tr></table>	5	-	0	,	6														
5	-	0	,	6																
Ответ:	<table border="1" style="border-collapse: collapse; text-align: center;"><tr><td style="width: 20px;">А</td><td style="width: 20px;">Б</td><td style="width: 20px;">В</td><td style="width: 20px;">Г</td></tr><tr><td style="width: 20px;">4</td><td style="width: 20px;">3</td><td style="width: 20px;">1</td><td style="width: 20px;">2</td></tr></table>	А	Б	В	Г	4	3	1	2											
А	Б	В	Г																	
4	3	1	2																	
	<table border="1" style="border-collapse: collapse; text-align: center;"><tr><td style="width: 20px;">9</td><td style="width: 20px;">4</td><td style="width: 20px;">3</td><td style="width: 20px;">1</td><td style="width: 20px;">2</td><td style="width: 20px;"> </td><td style="width: 20px;"> </td><td style="width: 20px;"> </td><td style="width: 20px;"> </td><td style="width: 20px;"> </td><td style="width: 20px;"> </td><td style="width: 20px;"> </td><td style="width: 20px;"> </td><td style="width: 20px;"> </td><td style="width: 20px;"> </td><td style="width: 20px;"> </td><td style="width: 20px;"> </td><td style="width: 20px;"> </td><td style="width: 20px;"> </td></tr></table>	9	4	3	1	2														
9	4	3	1	2																

Все бланки ЕГЭ заполняются яркими чёрными чернилами. Допускается использование гелевой, капиллярной или перьевой ручек.

При выполнении заданий можно пользоваться черновиком. Записи в черновике не учитываются при оценивании работы.

Баллы, полученные Вами за выполненные задания, суммируются. Постарайтесь выполнить как можно больше заданий и набрать наибольшее количество баллов.

Обязательно проверьте в конце работы, что все ответы к заданиям части 1 перенесены в бланк ответов!

Желаем успеха!

Ответом к каждому заданию является конечная десятичная дробь, целое число или последовательность цифр. Запишите ответы к заданиям в поле ответа в тексте работы, а затем перенесите в бланк ответов № 1 справа от номера соответствующего задания. Если ответом является последовательность цифр, то запишите эту последовательность в бланк ответов № 1 без пробелов, запятых и других дополнительных символов. Каждую цифру, знак «минус» и запятую пишите в отдельной клеточке в соответствии с приведёнными в бланке образцами. Единицы измерений писать не нужно.

1 Найдите значение выражения $\frac{14}{15} \cdot \frac{7}{3} - 0,5$.

Ответ: _____.

2 Найдите частное от деления $1,4 \cdot 10^2$ на $7 \cdot 10^{-1}$.

Ответ: _____.

3 Городской бюджет составляет 27 млн рублей, а расходы на одну из его статей составили 10%. Сколько рублей потрачено на эту статью бюджета?

Ответ: _____.

4 Длина медианы m_c , проведённой к стороне c треугольника со сторонами a , b и c , вычисляется по формуле $m_c = \frac{\sqrt{2a^2 + 2b^2 - c^2}}{2}$. Треугольник имеет стороны $\sqrt{11}$, 5 и 6. Найдите длину медианы, проведённой к стороне длины 6.

Ответ: _____.

5 Найдите значение выражения $6^{3\log_6 2}$.

Ответ: _____.

- 6 В пачке 250 листов бумаги формата А4. За неделю в офисе расходуется 700 листов. Какого наименьшего количества пачек бумаги хватит на 8 недель?

Ответ: _____.

- 7 Найдите корень уравнения $x^2 + 11x = -28$. Если уравнение имеет более одного корня, в ответе укажите меньший из них.

Ответ: _____.

- 8 На плане указано, что прямоугольная комната имеет площадь 15,7 кв.м. Точные измерения показали, что ширина комнаты равна 3,2 м, а длина 5 м. На сколько квадратных метров площадь комнаты отличается от значения, указанного в плане?

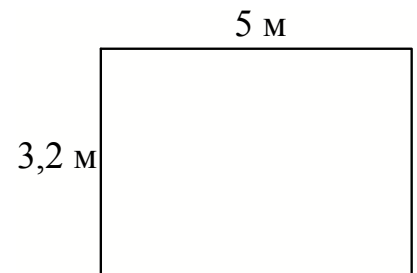

Ответ: _____.

- 9 Установите соответствие между величинами и их возможными значениями: к каждому элементу первого столбца подберите соответствующий элемент из второго столбца.

ВЕЛИЧИНЫ

- А) толщина лезвия бритвы
 Б) рост жирафа
 В) ширина футбольного поля
 Г) радиус Земли

ВОЗМОЖНЫЕ ЗНАЧЕНИЯ

- 1) 6400 км
 2) 500 см
 3) 0,08 мм
 4) 68 м

В таблице под каждой буквой, соответствующей величине, укажите номер её возможного значения.

Ответ:

А	Б	В	Г

- 10** Вероятность того, что в случайный момент времени температура тела здорового человека окажется ниже $36,8^{\circ}\text{C}$, равна $0,92$. Найдите вероятность того, что в случайный момент времени у здорового человека температура окажется $36,8^{\circ}\text{C}$ или выше.

Ответ: _____.

- 11** На диаграмме показана среднемесячная температура воздуха в Нижнем Новгороде за каждый месяц 1994 года. По горизонтали указываются месяцы, по вертикали — температура в градусах Цельсия. Определите по диаграмме наибольшую среднемесячную температуру в 1994 году. Ответ дайте в градусах Цельсия.

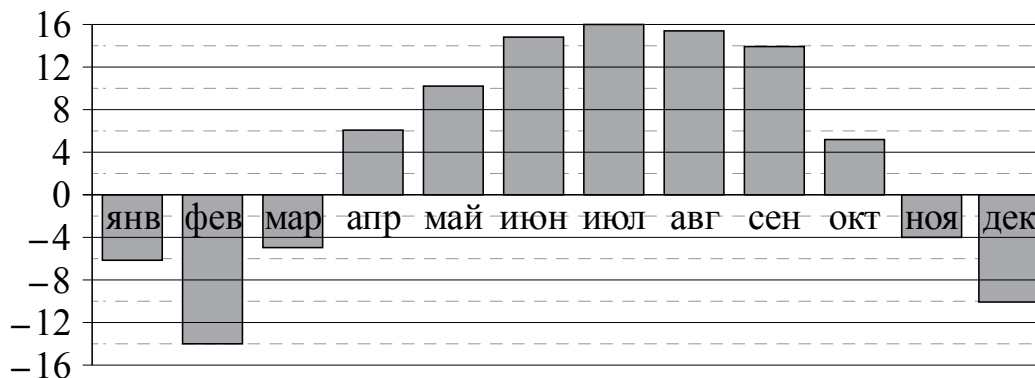

Ответ: _____.

- 12 Путешественник из Москвы хочет посетить четыре города Золотого кольца России: Владимир, Ярославль, Суздаль и Ростов. Турагентство предлагает маршруты с посещением некоторых городов Золотого кольца. Сведения о стоимости билетов и составе маршрутов представлены в таблице.

Номер маршрута	Посещаемые города	Стоимость (руб.)
1	Суздаль, Ярославль, Владимир	3900
2	Ростов, Владимир	2400
3	Ярославль, Владимир	2100
4	Суздаль	1650
5	Ростов, Суздаль	2700
6	Ярославль, Ростов	2350

Какие маршруты должен выбрать путешественник, чтобы побывать во всех четырёх городах и затратить на все поездки менее 5000 рублей?

В ответе укажите ровно один набор маршрутов без пробелов, запятых и других дополнительных символов.

Ответ: _____.

- 13 В бак, имеющий форму цилиндра, налито 10 л воды. После полного погружения в воду детали, уровень воды в баке поднялся в 1,6 раза. Найдите объём детали. Ответ дайте в кубических сантиметрах, зная, что в одном литре 1000 кубических сантиметров.

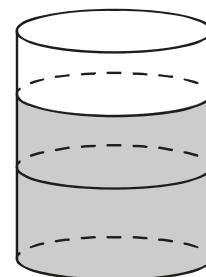

Ответ: _____.

- 14** На рисунке изображён график функции, к которому проведены касательные в четырёх точках.

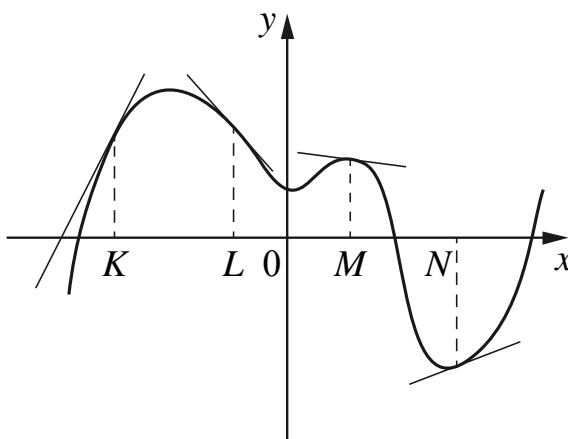

Ниже указаны значения производной в данных точках. Пользуясь графиком, поставьте в соответствие каждой точке значение производной в ней.

ТОЧКИ	ЗНАЧЕНИЯ ПРОИЗВОДНОЙ
А) K	1) $-\frac{2}{15}$
Б) L	2) 2
В) M	3) $\frac{5}{13}$
Г) N	4) $-1\frac{2}{15}$

В таблице под каждой буквой укажите соответствующий номер.

Ответ:

А	Б	В	Г

- 15** В параллелограмме $ABCD$ отмечена точка M — середина стороны BC . Отрезки BD и AM пересекаются в точке K . Найдите BK , если $BD = 12$.

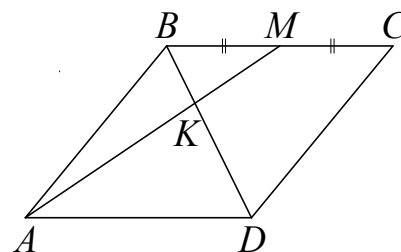

Ответ: _____.

16

Стороны основания правильной шестиугольной пирамиды равны 12, боковые рёбра равны 10. Найдите площадь боковой поверхности этой пирамиды.

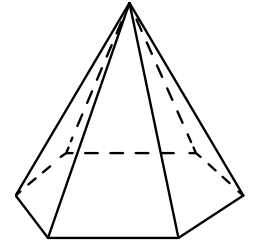

Ответ: _____.

17

На координатной прямой отмечены точки K , L , M и N .

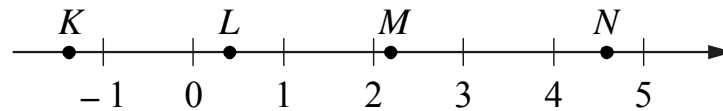

Про число m известно, что оно равно $\log_3 5$.

Установите соответствие между указанными точками и числами из правого столбца, которые им соответствуют.

ТОЧКИ

ЧИСЛА

- А) K
- Б) L
- В) M
- Г) N

- 1) $6 - m$
- 2) m^2
- 3) $-\frac{2}{m}$
- 4) $m - 1$

Впишите в приведённую в ответе таблицу под каждой буквой соответствующую цифру.

Ответ:

А	Б	В	Г

18 В офисе фирмы компьютеры работают только от сетевого электропитания. Если компьютеры работают, то электричество в офисе есть. Выберите утверждения, которые непосредственно следуют из этих данных.

- 1) Если в офисе нет электричества, то компьютеры не работают.
- 2) Если в офисе есть электричество, то компьютеры работают.
- 3) Если компьютеры не работают, значит в офисе нет электричества.
- 4) Если в офисе нет электричества, то не работает компьютер директора.

В ответе укажите номера выбранных утверждений без пробелов, запятых и других дополнительных символов.

Ответ: _____.

19 Приведите пример трёхзначного натурального числа, которое при делении на 3, на 5 и на 7 даёт в остатке 2 и в записи которого есть только две различные цифры. В ответе укажите ровно одно такое число.

Ответ: _____.

20 Улитка за день заползает вверх по дереву на 2 м, а за ночь сползает на 1 м. Высота дерева 9 м. За сколько дней улитка впервые доползёт до вершины дерева?

Ответ: _____.

Не забудьте перенести ответы к заданиям в бланк ответов №1.

Анкета участника апробации

Здравствуйте!

Благодарим Вас за участие в апробации новой формы экзамена – ЕГЭ по математике базового уровня. Просим ответить на вопросы анкеты. Ваши ответы очень важны для нас!

Чтобы ответить на вопрос, обведите в кружок букву выбранного варианта ответа.

Например, **б)**

Во всех вопросах (кроме вопросов № 7 и № 9) нужно выбрать *только один* вариант ответа.

1. Какая у Вас отметка по алгебре, геометрии или математике за прошлый год? (Если отметки разные, укажите ту, которая выше).

- а) «5»
- б) «4»
- в) «3»
- г) Другое

2. Что Вы собираетесь делать после окончания школы?

- а) Продолжить обучение в вузе, при поступлении в который учитывается результат ЕГЭ по математике
- б) Продолжить обучение в вузе, при поступлении в который не учитывается результат ЕГЭ по математике
- в) Продолжить обучение в техникуме или колледже
- г) Устроиться на работу
- д) Другое

3. Сколько времени в среднем в неделю Вы тратите на домашние задания по математике (алгебре и геометрии вместе)?

- а) Меньше 1 часа
- б) От 1 до 3 часов
- в) Больше 3 часов

4. Сколько у Вас уроков математики (алгебры и геометрии вместе) в неделю в школе?

- а) Менее 4
- б) 4
- в) 5
- г) 6
- д) Более 6

5. Посещаете ли Вы дополнительные занятия по математике помимо уроков в школе?

- а) Посещаю
- б) Не посещаю
- в) Не посещаю, но собираюсь

6. Нравится ли Вам заниматься математикой?

- а) Да
- б) Да, время от времени
- в) Не очень
- г) Нет
- д) Не знаю

7. Выполненная работа показалась Вам (можно выбрать несколько ответов)

- а) легкой
- б) сложной
- в) интересной
- г) скучной
- д) необычной
- е) привычной

8. Разбираетесь ли Вы в компьютерах?

- а) Да, хорошо
- б) Да, средне
- в) Нет, не разбираюсь

9. Пользуетесь ли Вы компьютером? (можно выбрать несколько ответов)

- а) Да, для игр и развлечений
- б) Да, для общения с друзьями
- в) Да, для поиска информации
- г) Да, для работы с фото, видео и т.п.
- д) Да, занимаюсь программированием
- е) Нет, почти не пользуюсь